

XIV. Frigoríficos para farmácia

FRIGORÍFICO EXI 700



Armário de Refrigeração de farmácia e laboratório. Interior em aço Inox AISI 304 para facilitar a limpeza das superfícies e evitar a acumulação de germes e bactérias. Exterior com chapa especial plastificada branca (Skinplate), que garante a inexistência de corrosão com utilização.

Desenhado para trabalhar com temperatura ambiente entre 10°C e 30°C e humidade relativa até 55%. Set-point de fábrica definido a +5°C, podendo facilmente ser ajustado no intervalo entre +2°C a +15°C.

Isolamento 80mm poliuretano base de água, sistema de refrigeração de ar forçado e descongelação automática, desenhado para otimizar a distribuição do ar no interior.

Prateleiras amovíveis em aço plastificado para evitar corrosão 4x (650x530 mm).

Porta de vidro con vidro duplo temperado baixo emissivo. Porta reversível com retorno automático à posição de fechada. Porta reversível com retorno automático à posição de fechada, com puxador de design ergonómico e fácil limpeza.

Porta reversível com retorno automático à posição de fechada, com puxador de design ergonómico e fácil limpeza.

Orifício para sonda externa, com diâmetro 15mm, permitindo um fácil acesso por parte de um sistema de monitorização externa. Sonda adicional amovível, funcionando como simulador de massa, permite medir a temperatura específica em qualquer ponto do equipamento.

Iluminação LED horizontal no comando do modelo de porta opaca para iluminar a quando da abertura de porta, e iluminação vertical LED no modelo porta em vidro.

Rodas - 2 giratórias + 2 giratórias com travão, para fácil manuseamento do equipamento.

Fechadura de série para evitar acesso indevidos.

Termostato ADVANCE. Termostato de segurança, garante que em nenhuma situação a temperatura no interior do equipamento é inferior a +2°C, protegendo assim os produtos armazenados no seu interior.

XIV. Frigoríficos para farmácia

FRIGORÍFICO EXI 700

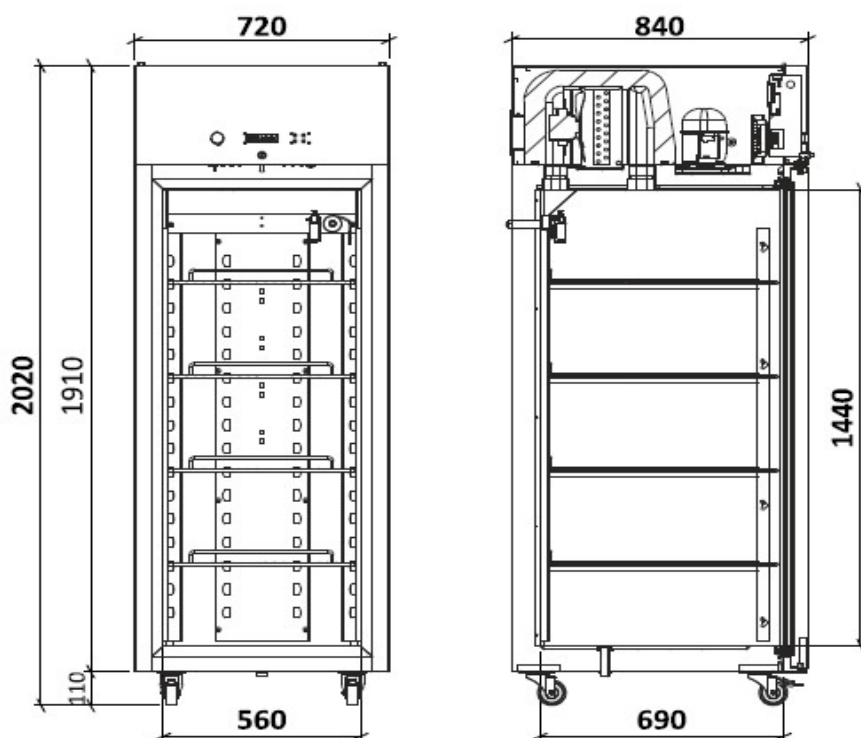

DADOS TÉCNICOS

- Dim. exteriores: 720x840x2020mm
- Dim. Interiores: 560x665x1440
- Dim. Embalagem: 750x870x2060mm
- Volume Interno: 535 Lts
- Temperatura: +2°C - +15°C
- Nível ruído: <50 dB
- Consumo: 1.300 kwh/ano
- Potência: 390W
- Frequência: 50 Hz
- Tensão: 230 V
- Peso útil/bruto: 150/160 kg
- Isolamento: 80mm
- Gás refrigerante: R290
- Número prateleiras: 4
- Peso max. prateleiras: 34,5 kg